

TL-D3 系列

感應距離 3mm
 檢測頻率快速
 極性逆接保護
 負載短路保護
 IP67 防護等級

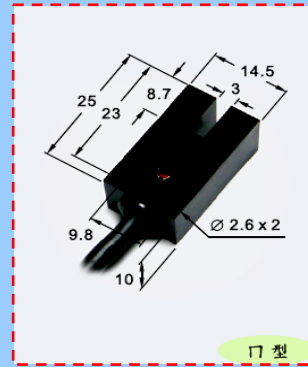

說明		產品型號
輸出類型	DC 三線 NPN NO	TL-D3NE1
	DC 三線 NPN NC	TL-D3NE2
檢出距離		3mm
工作電壓		DC 10~30V、ripple ≤ 10%
反應頻率		1500Hz
負載電流		0 ~ 200mA
動作指示狀態		紅色 LED 指示燈
輸出防護		逆接線、負載短路保護
防護等級		IEC IP67
環境溫溼度		-25 ~ 70°C (非結冰) / RH 35 ~ 95%
材質		ABS
連接型式		2M 電纜線直結式

接線圖：

DC 三線式

