

XF系列

適用於 24~240VAC/DC 電源電壓
繼電器接點輸出方式，穩定度高
濾光鏡片設計、有效隔絕強光干擾
安裝便利，IP67 防護等級
適用於自動輸送與停車場設備



說明	產品型號			
	XF-SP10MA2	XF-SP20MA2	XF-SP10MR2	XF-SP20MR2
檢出距離	10M	20M	10M	20M
檢出方式	透過型			
工作電壓	24~240VAC/DC、ripple ≤ 10%		24VAC/DC、ripple ≤ 10%	
負載電流	繼電器輸出 1C，AC ≤ 250V/1A、DC ≤ 30V/1A			
應答時間	< 10ms			
動作指示狀態	紅色 LED 指示燈			
投光器光源	紅外線 LED			
防護等級	IEC IP67			
環境溫溼度	-20 ~ 55°C (非結冰) / RH 35 ~ 85%			
環境照明度	人造光 < 3000 Lux / 太陽光 < 11000 Lux			
連接型式	2M PVC 耐油電纜線			
材質	本體：PBT 鏡頭：壓克力			
配件	固定架、固定螺絲			

尺寸圖：

單位：mm

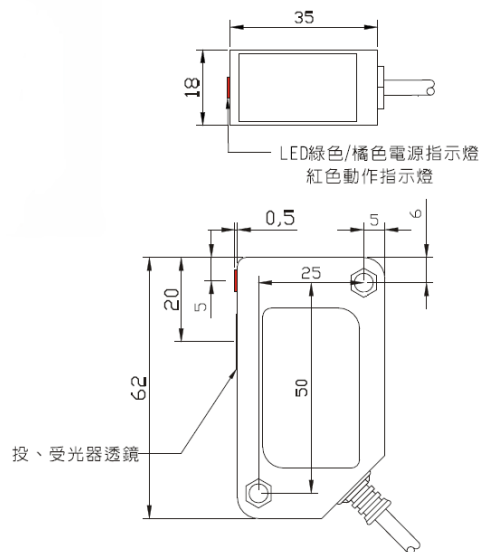

接線圖：

